

RITCHEY

Manuel de l'Utilisateur

Cintre, embouts de cintre, cintres aéro, potences, poignées et ruban de cintre

Informations importantes concernant l'utilisation, l'entretien, la maintenance et le montage.

Contenu

Introduction	1
Avant la première sortie : Utilisation conforme à l'usage prévu	1
Avant chaque sortie	2
Particularités du composite carbone	2
Nettoyage et entretien	3
Maintenance	3
Remarques générales concernant le montage	3
Pâte d'assemblage RITCHEY Liquid Torque	4
RITCHEY Torqkey	4
RITCHEY Torque Wrench	5
Montage des potences de type Aheadset®	5
Réglage du jeu de direction Aheadset®	6
Montage du cintre	7
VTT : Réglage des poignées et des leviers	8
Vélo de route : Réglage du cintre	8
Montage des embouts de cintre	8
Réglage de la hauteur du cintre	9
Potences Aheadset®	10
Ajustage de la hauteur au moyen d'entretoises (« spacer »)	10
Potences réglables	11
Montage et réglage des cintres aéro	11
Cintre WCS Carbon Hammerhead TT Base Bar	11
Cintre WCS Carbon Interval Base Bar	12
Cintre Pro Base Bar	13
Montage des repose-bras WCS « Wedge » Carbon-Alloy	13
Montage des repose-bras WCS « Sliver » Carbon-Alloy	14
Poignées et ruban de cintre	15
Montage des poignées	15
Pose du ruban de cintre	15
Garantie légale contre les vices cachés	16
Remarques concernant l'usure	16
Garantie volontaire du fabricant	16

Indications concernant ce manuel

Accordez une attention particulière aux symboles suivants :

 Ce symbole signale un danger possible pour votre santé et votre sécurité si vous ne suivez pas les instructions données ou si vous omettez de prendre les précautions nécessaires.

 Ce symbole vous met en garde contre certaines actions susceptibles d'endommager votre matériel ou d'avoir des répercussions néfastes sur l'environnement.

 Ce symbole vous informe comment manipuler le produit ou fait référence à un passage des instructions requérant votre attention.

Les conséquences possibles décrites ci-dessus ne sont pas répétées à chaque fois qu'un des symboles apparaît.

Introduction

Toutes nos félicitations pour avoir fait l'achat d'un composant RITCHEY. Vous avez fait un choix excellent. Chez RITCHEY, nous développons, testons et fabriquons nos produits avec dévouement, et nous nous faisons un devoir de respecter les standards de qualité les plus élevés. Comme tous les équipements de sport de haute qualité, les composants RITCHEY nécessitent une installation méticuleuse, et ce de manière à fonctionner correctement et fournir un service de longue durée. Nous recommandons que vous recouriez à l'assistance d'un mécanicien qualifié chez votre revendeur RITCHEY. De même, nous recommandons que vous utilisiez les composants RITCHEY combinés ensemble, de manière à assurer une performance optimale et une bonne durabilité. Notre souci de la précision pour la compatibilité des composants est soigneusement surveillé pendant la production et le contrôle qualité, et ce en vue d'une installation facile et sans problème.

Ce manuel contient des notes importantes à propos de l'utilisation, l'entretien, la maintenance et l'installation. Veuillez lire ce manuel, en commençant par les informations générales, suivies du chapitre spécifique au composant que vous avez acheté ou avez l'intention d'utiliser. Cette lecture vous assurera une installation et une utilisation plus facile du produit.

Gardez ce manuel. Si vous vendez ou prêtez cette pièce ou votre vélo, fournissez ce manuel au nouvel utilisateur.

Avec les pièces RITCHEY, comme avec tous les produits légers, une attention et un entretien particuliers sont nécessaires pour une installation correcte et pour l'usage voulu. Les matériaux employés par RITCHEY sont très résistants et durables, bien que d'un poids léger, ce qui les rend parfaits pour des applications de haut niveau. Tous les matériaux, quelle que soit leur résistance initiale, risquent de devenir fragiles suite aux vibrations liées à une utilisation excessive dans le temps, ou à de gros impacts. Dans l'éventualité d'un choc, d'un gros impact ou d'une tension interne excessive quelconque, la pièce peut ne pas montrer de signe de dommage évident. Malgré tout, puisque le matériau a peut-être subi un dommage interne sérieux, il est très dangereux d'en continuer l'usage après un impact ou une tension interne. Il pourrait en résulter la défaillance du produit, portant ainsi atteinte de manière imprévisible à votre santé ou votre bien-être. C'est pourquoi, il est recommandé de consulter votre revendeur RITCHEY après un tel incident, et ce afin de bénéficier d'une évaluation professionnelle.

Avant la première sortie : Utilisation conforme à l'usage prévu

Les cintres, embouts de cintre et potences (a) RITCHEY sont conçus pour être montés sur les vélos de route, de triathlon, de cyclo-cross, les vélos tout chemin et les vélos tout terrain et satisfaire à leurs conditions d'emploi typiques. Cependant, ils ne se prêtent pas à une utilisation en free-ride, dual slalom, descente, pour les sauts et autres utilisations comparables. Pour ces domaines d'emploi, vous devez recourir aux composants RITCHEY de la gamme SC (« Severe Condition »).

 Ne modifiez jamais le cintre, les embouts de cintre et la potence. Ne limez pas et ne percez aucun des composants, en particulier s'il s'agit de composants en carbone. Ceci endommagerait la structure du composant en question et entraînerait l'annulation de la garantie.

Les potences RITCHEY sont conçues pour être utilisées uniquement en combinaison avec des jeux de direction non filetés de type Aheadset®. Leur installation sur un pivot de fourche fileté peut conduire à une défaillance subite de la direction et provoquer une chute aux conséquences imprévisibles.

Veillez à ce que les réglages de votre vélo soient effectués de telle sorte que vous puissiez toujours accéder aux leviers de frein instantanément. Tenez compte du fait que vous aurez besoin de plus de temps pour atteindre les leviers de frein si vos mains reposent sur les embouts de cintre (« bar ends ») ou le prolongateur du cintre aéro pendant que vous roulez. Les cintres de course SuperLogic Evolution et Logic II ne sont pas adaptés au montage d'un prolongateur Clip-on !

Nous recommandons sans réserve l'utilisation des composants RITCHEY entre eux afin de garantir une longévité et un fonctionnement optimaux. Si vous souhaitez utiliser vos composants RITCHEY avec des composants d'autres fabricants (par ex. cintre ou potence), il est impératif que vous vous renseigniez sur les cotes desdits composants et vérifiiez leur correspondance avec les cotes prescrites fournies dans la présente notice.

 Les cintres et potences RITCHEY sont conçus pour supporter un poids maximum du cycliste avec bagages compris (par ex. sac à dos) de 110 kg (242 lbs).

 Après une collision, un accident ou une chute, faites vérifier et éventuellement remplacer le cintre, la potence et, le cas échéant, les embouts de cintre ou le prolongateur de cintre aéro par un revendeur RITCHEY. Il en va de votre sécurité.

 Si votre cintre ou votre potence, ou éventuellement vos embouts de cintre ou votre prolongateur aéro, font entendre des bruits de grincement ou de craquement, ou présentent des détériorations visibles telles que des entailles, des fissures, des bosses, des enfoncements, des altérations de couleur etc., n'utilisez plus votre vélo. Faites-le examiner soigneusement par votre revendeur RITCHEY et faites remplacer le cas échéant les composants endommagés.

 Adressez-vous à votre revendeur RITCHEY si vous avez des questions.

Avant chaque sortie

1. Contrôlez le bon serrage de la potence sur le pivot de fourche et du cintre dans la potence.
2. Assurez-vous que les attaches rapides ou les écrous de serrage sur les roues avant et arrière sont correctement fermés. Pour de plus amples informations, voir les chapitres respectifs de la notice d'utilisation de votre vélo.

 En cas de mauvais serrage des attaches rapides, les roues du vélo peuvent se détacher et entraîner une chute grave !

 Lisez les notices de votre fabricant de vélo avant de prendre la route !

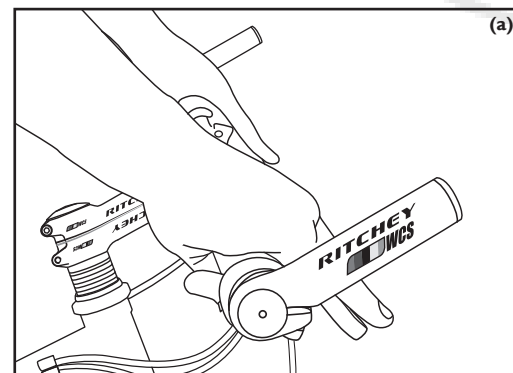

Particularités du composite carbone

Tous les produits RITCHEY fabriqués en résine synthétique renforcée de fibres de carbone (CFRP) présentent des caractéristiques spécifiques dont il faut tenir compte à l'emploi.

Le carbone est un matériau extrêmement résistant permettant la fabrication de composants offrant à la fois un poids réduit et une grande rigidité. Tenez compte du fait que le carbone, au contraire des métaux, ne se déforme pas après une surcharge, malgré une détérioration possible de la structure interne des fibres. Il est alors possible qu'une pièce en carbone, précédemment endommagée à la suite d'une sollicitation trop importante, cède brusquement sans prévenir et entraîne une chute aux conséquences imprévisibles.

Si votre composant en carbone RITCHEY a subi une sollicitation trop importante, nous vous recommandons vivement de faire inspecter le composant, voire le vélo entier par votre revendeur spécialiste RITCHEY. Ce dernier peut inspecter le vélo endommagé et remplacer, le cas échéant, les composants défectueux. Si des questions ou des doutes persistent, le revendeur peut contacter directement le service après-vente de RITCHEY ou l'un de nos distributeurs.

 Pour des raisons de sécurité, les pièces en carbone endommagées ne doivent être ni redressées ni réparées ! Remplacez immédiatement une pièce défectueuse ! Veillez à ce qu'aucune pièce endommagée ne soit réutilisée. Vous devez détruire la pièce et empêcher ainsi que celle-ci ne soit réutilisée par une tierce personne.

Les pièces en carbone ne doivent jamais être exposées à de hautes températures sous aucun prétexte. Pour cette raison, ne les soumettez jamais à un revêtement poudre ou laque. La chaleur soustraite à ces traitements pourrait détruire le composant. Évitez également de laisser les pièces en carbone dans un véhicule ou dans le coffre exposé à un rayonnement solaire intense ou de les ranger près d'une source de chaleur.

Les pièces faites de carbone, comme toutes les pièces légères, ont une durée de service limitée. Par mesure de sécurité, RITCHEY recommande de changer les cintres, les potences et les jeux de direction, en fonction de l'usage qui en est fait, tous les trois ans, et ce même s'ils n'ont pas été impliqués dans un accident, ni même subi un choc comparable.

Assurez-vous que toutes les zones de serrage et de blocage sur le carbone sont dépourvues de graisse ou autre lubrifiant. La graisse pénétrerait la surface du composant en carbone, réduisant ainsi le coefficient de friction et affaiblirait donc la stabilité des pièces jointes. Il est possible qu'une fois graissés, des composants en carbone ne puissent plus être fixés correctement par la suite. Pour le montage de composants carbone, utilisez de la pâte de montage pour composants carbone, comme celle proposée par exemple par RITCHEY, afin d'obtenir une friction optimale. Il est alors possible de soumettre les vis à des couples de serrage peu importants et de les ménager de cette manière.

 Si certains composants en carbone font entendre des craquements sur votre vélo ou présentent des détériorations visibles telles que des entailles, des fissures, des bosses, des creux, des altérations de couleur etc., n'utilisez plus le vélo jusqu'à ce que les composants aient été remplacés. Après une sollicitation trop importante, une collision, un accident ou un impact majeur, remplacez la pièce ou faites-la inspecter par votre revendeur RITCHEY avant de la réutiliser.

 N'utilisez en aucun cas de prolongateur Clip-on ou aéro sur un cintre de course en carbone, à moins que le cintre en question soit spécialement conçu pour le permettre, comme c'est le cas des cintres de course Pro Carbon Evo ou Pro Carbon Matrix de RITCHEY.

Nettoyage et entretien

Nettoyez régulièrement le cintre, la potence, les embouts de cintre et les poignées ainsi que le ruban de cintre avec de l'eau et un chiffon doux. Si nécessaire, utilisez un peu de savon ne contenant pas de particules abrasives pour retirer la saleté. Pour éliminer des salissures tenaces produites par l'huile ou la graisse sur des surfaces dures, vous pouvez diluer un peu de produit vaisselle ordinaire dans de l'eau chaude. N'utilisez pas de détergents agressifs tels que l'acétone, le trichloréthylène, le méthylène, etc., car ceux-ci pourraient avoir un effet corrosif sur la peinture et le matériau.

Une fois que votre vélo est correctement séché, il vous est recommandé d'appliquer une cire dure (a) ordinaire sur les surfaces métalliques ou en carbone, à l'exception des surfaces de freinage. Lustrez les composants après séchage complet de la cire. Grâce à ce traitement, le cintre, la potence et les embouts de cintre conserveront pendant des années leur aspect soigné.



Lors du nettoyage, soyez attentif à la présence éventuelle de fissures, de rayures, de déformations ou d'altérations de couleur du matériel. En cas de doute, contactez votre revendeur RITCHEY. Faites remplacer les composants endommagés immédiatement.



Évitez le contact de produit d'entretien, de graisse ou d'huile avec les surfaces de freinage, jantes ou disques de frein. Ceci pourrait influencer négativement sur le freinage, voire le rendre complètement inopérant.



Ne laissez pas le cintre ou la potence exposés en plein soleil ou à proximité d'une source de chaleur importante.

Maintenance

Vérifiez le couple de serrage de toutes les vis après les premiers 100 à 300 km ou après 5 à 15 heures de service. Si nécessaire, procédez à leur serrage comme prescrit à l'aide d'une clé dynamométrique. Contrôlez ensuite l'état de serrage au moins tous les 1500 km ou toutes les 75 heures de service.



Des vis ou écrous desserrés ou serrés excessivement peuvent entraîner un accident !

Après trois ans, le cintre, la potence et les embouts de cintre ont atteint un degré de vieillissement tel qu'ils doivent être soigneusement examinés et être éventuellement remplacés. Demandez conseil à votre revendeur RITCHEY.

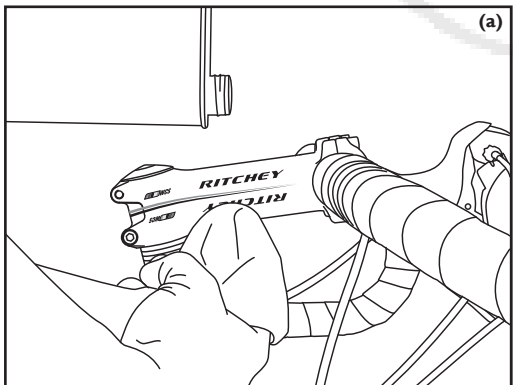

Remarques générales concernant le montage

En principe, le premier montage de la potence, du cintre, des embouts de cintre et des poignées nécessite l'intervention d'un spécialiste et devrait être confié uniquement à un revendeur RITCHEY agréé. Il est impératif que les instructions suivantes soient respectées scrupuleusement. Le non-respect des prescriptions peut conduire à une défaillance des composants et entraîner une chute grave ou des blessures.



Le montage de composants non compatibles entre eux peut être cause d'une défaillance des serrages et entraîner une chute grave.

Nous recommandons de toujours utiliser un cintre RITCHEY avec une potence et des embouts de cintre RITCHEY, ces composants étant spécialement conçus pour harmoniser ensemble. Si vous décidez d'utiliser un composant d'un autre fabricant, vérifiez dans la notice technique respective ses cotes exactes afin de garantir une adaptation correcte et un emploi fiable du composant avec les composants RITCHEY.

RITCHEY décline toute responsabilité pour les problèmes résultant de l'utilisation des composants RITCHEY avec des composants d'un autre fabricant.

Contrôlez l'absence d'arêtes vives ou d'ébarbures dans les zones de serrage du cintre, de la potence (b) ou des embouts de cintre. Si vous constatez la présence d'arêtes vives ou d'ébarbures sur les composants, ne les utilisez pas. Faites contrôler les composants présentant des arêtes vives ou des ébarbures (qu'ils proviennent de RITCHEY ou d'autres fabricants) par votre revendeur RITCHEY. Celui-ci établira si le défaut peut être éliminé ou si un remplacement est nécessaire.

Avant d'installer un nouveau cintre sur une potence existante, vérifiez soigneusement après la dépose de l'ancien cintre que celui-ci ne présente pas de rayures, d'éraflures ou d'entailles. La présence d'entailles dans la zone de serrage du cintre révèle une mauvaise finition ou une conception défectueuse de la potence au niveau de la fixation.



N'utilisez en aucun cas des composants dont vous doutez de la compatibilité avec les composants de votre vélo. En cas de doute, interrogez votre revendeur RITCHEY, lequel se mettra éventuellement en contact avec notre hotline technique.



Des composants endommagés ne doivent en aucun cas être réutilisés. En cas de moindre doute, nous vous recommandons de remplacer le composant incriminé. N'utilisez plus votre vélo jusque là.

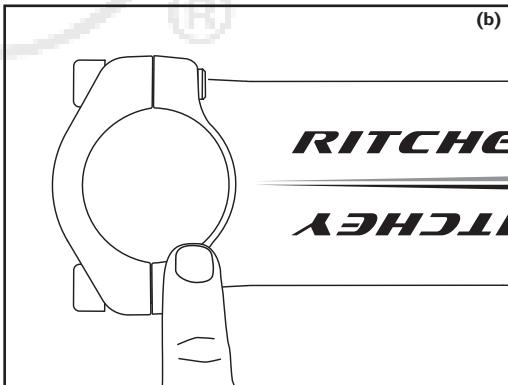

Pâte d'assemblage RITCHEY Liquid Torque

Montage de composants à l'aide de RITCHEY Liquid Torque

Les composants en carbone sont particulièrement vulnérables aux dommages causés par une force de serrage excessive. La pâte d'assemblage RITCHEY Liquid Torque (c) augmente l'adhérence entre deux surfaces de contact et permet ainsi de réduire jusqu'à 30 % la force de serrage requise.

Son emploi est particulièrement recommandé dans les zones de serrage du cintre et de la potence ou de la potence et du pivot de fourche, deux endroits critiques où un serrage excessif peut endommager gravement la structure des composants, provoquer leur défaillance et invalider la garantie. Les composants en carbone peuvent être facilement écrasés s'ils sont soumis à une force de serrage trop élevée. L'utilisation de la pâte d'assemblage RITCHEY Liquid Torque permet de prévenir un endommagement des fibres de carbone par une réduction du couple de serrage à appliquer. Elle permet également de supprimer les craquements qui surviennent fréquemment aux zones de serrage. De plus, elle garantit une protection maximale contre la corrosion et empêche efficacement son développement même dans les conditions humides.

La pâte RITCHEY Liquid Torque peut être utilisée pour toutes les liaisons entre composants carbone, aluminium et acier, y compris :

- dans les zones de serrage entre la potence et le cintre
- dans les zones de serrage entre la potence et le pivot de fourche
- dans les zones de serrage entre la tige de selle et le cadre.

La pâte RITCHEY Liquid Torque est idéale pour cet emploi car elle ne durcit pas.

Conseils d'utilisation

Avant d'appliquer de la pâte RITCHEY Liquid Torque, retirez les impuretés et les résidus de lubrifiant sur les surfaces à traiter. Appliquez ensuite une couche fine et uniforme de pâte RITCHEY Liquid Torque sur les surfaces propres à l'aide d'un pinceau, d'un chiffon non pelucheux ou d'une peau de chamois. Assemblez enfin les composants en tenant compte des prescriptions du fabricant. Utilisez une clé dynamométrique (par exemple, RITCHEY Torque Wrench, adaptée à tous les cintres et potences RITCHEY) et ne dépassez jamais le couple de serrage maximum prescrit. Après serrage, essuyez le surplus de Liquid Torque et refermez soigneusement le contenant de RITCHEY Liquid Torque.

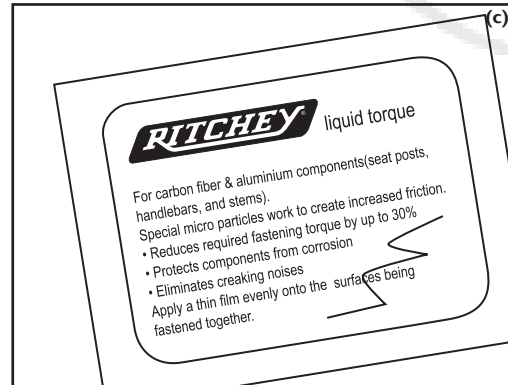

Complément d'information

Les règlements de garantie de nombreux équipementiers ne couvrent pas les dommages causés sur les composants par des forces de serrage trop importantes. Veillez à toujours respecter les couples de serrage maximum prescrits pour chaque composant et à ne jamais les dépasser. Pour contrôler ceux-ci, utilisez toujours une clé dynamométrique. L'emploi de la pâte d'assemblage RITCHEY Liquid Torque permet un montage très fiable de vos pièces de vélo, en particulier s'il s'agit de composants en carbone, sans dépasser les couples de serrage prescrits. Dans la plupart des cas, un couple de serrage inférieur de 30 % au couple de serrage prescrit suffit si vous montez vos composants avec de la pâte RITCHEY Liquid Torque.



La pâte RITCHEY Liquid Torque a un comportement neutre sur le cuivre, les alliages d'aluminium, l'acier, ainsi que les matériaux synthétiques et n'attaque pas la surface des composants fabriqués dans ces matériaux.



Vous trouverez des informations détaillées concernant la pâte d'assemblage RITCHEY Liquid Torque sur le site Ritchey International Online Shop, à l'adresse www.ritcheych.com.

RITCHEY Torqkey

Pour garantir le serrage le plus fiable possible de deux composants, il est indispensable d'utiliser une clé dynamométrique. La clé RITCHEY Torqkey (d) est pré-réglée de sorte à pouvoir être utilisée sur toutes les vis à 6 pans creux de 4 mm équipant les potences, les cintres et les embouts de cintre RITCHEY pour vélos de route ou VTT et autorisant un couple de serrage maximum de 5 Nm. Si 5 Nm ne fournissent pas une force de serrage suffisante, appliquez de la pâte d'assemblage RITCHEY Liquid Torque sur les surfaces de contact pour accroître le frottement.

L'application d'un couple supérieur au couple de serrage maximum de 5 Nm sur les vis de fixation de la potence, du tube de direction ou du cintre produira un serrage excessif et pourra entraîner une défaillance du composant. Ceci non seulement augmentera le risque d'accident, mais annulera aussi la garantie du produit.



Des vis trop ou pas assez serrées peuvent causer une défaillance et entraîner par suite un accident. Respectez exactement les couples de serrage indiqués. Si vous ne disposez pas d'une clé dynamométrique de haute qualité ou d'une clé RITCHEY Torqkey, rendez-vous chez votre revendeur RITCHEY.



Vous trouverez des informations détaillées concernant la clé RITCHEY Torqkey sur le site Ritchey International Online Shop, à l'adresse www.ritcheych.com.

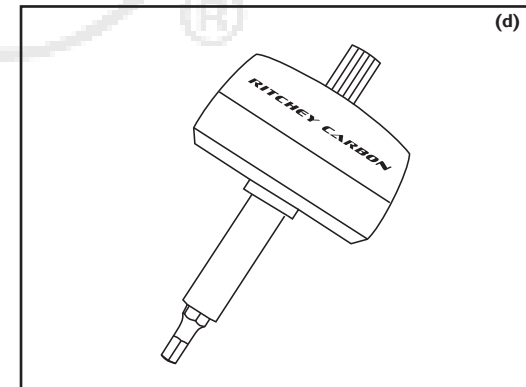

RITCHEY Torque Wrench

 Pour les vis nécessitant un autre serrage que 5 Nm, il vous est recommandé d'utiliser la clé dynamométrique RITCHEY Torque Wrench.

La RITCHEY Torque Wrench est conçue pour des couples de serrage de 2 Nm (par exemple pour les petites vis en aluminium) à 16 Nm (par exemple pour les vis M6 sur certaines tiges de selle).

 Vous trouverez des informations détaillées concernant la clé RITCHEY Torque Wrench sur le site Ritchey International Online Shop, à l'adresse www.ritchey.ch.

Montage des potences de type Aheadset®

Nombreuses sont les potences RITCHEY qui peuvent être montées des deux côtés. Le montage réversible de ces modèles dits « flip-flop » permet d'opter entre deux hauteurs du cintre (a).

Assurez-vous que la potence choisie pour la fourche dispose d'un diamètre de serrage compatible ou assorti au diamètre du pivot de fourche (b).

Si vous remplacez une potence montée sur pivot de fourche en carbone, contrôlez l'absence d'entailles ou d'éraflures dans la zone de serrage. Si vous constatez des dommages visibles, consultez votre revendeur RITCHEY pour savoir si la fourche ne doit pas être remplacée.

Assurez-vous que les zones de serrage sont absolument exemptes de graisse si au moins un des composants est en carbone. Appliquez de la pâte d'assemblage RITCHEY Liquid Torque aux zones de serrage pour optimiser la prise du serrage.

Graissez la surface d'appui ainsi que le pas des vis de fixation de la potence sur le pivot de fourche. Veillez à ne pas déposer de graisse sur les surfaces de contact de la potence avec le pivot de fourche.

Glissez la potence sur le pivot de fourche. Vous devez pouvoir le faire sans forcer ni constater par ailleurs de jeu entre la potence et le pivot de fourche.

Selon la longueur du pivot de fourche et la position souhaitée de la potence, vous devrez glisser des entretoises (« spacer ») sur le pivot, au-dessus et/ou au-dessous de la potence (c). La hauteur maximale des entretoises ne doit pas dépasser 30 mm.

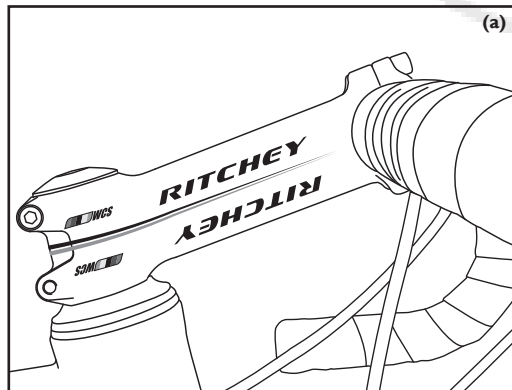

Des entretoises de différentes hauteurs sont disponibles dans le commerce. Les entretoises doivent être empilées de sorte que le pivot de fourche se termine à 2 mm en-dessous du bord supérieur de la potence.

Veillez à ce que le pivot de la fourche s'enfonce assez haut à l'intérieur de la potence et se termine à 2 mm maximum en-dessous du bord supérieur de la potence. Ceci garantira une fixation fiable entre le pivot de la fourche et la potence lorsque vous appliquerez le couple prescrit aux vis du serrage de la potence.

Le rabaissement de la potence par rapport à cette position sur le pivot de fourche aura pour conséquence de faire dépasser le pivot de fourche au-dessus de la potence. Pour contrôler la position, glissez une ou plusieurs entretoises sur le pivot de sorte que le pivot se termine à 2 mm maximum en-dessous du bord supérieur de la dernière entretoise. Après un test de conduite concluant, il est impératif de raccourcir le pivot dans le cas d'une fourche en carbone.

 L'écart entre le bord supérieur de la potence et le sommet du pivot de fourche ne doit pas excéder 2 à 3 mm (d). Serrez les vis légèrement si vous souhaitez monter le cintre aussitôt. Vous devez ensuite encore ajuster le jeu de direction.

 Pour une fiabilité optimale de leur fixation, les potences RITCHEY sont conçues avec des vis de serrage disposées en sens opposé. Respectez impérativement la disposition de serrage.

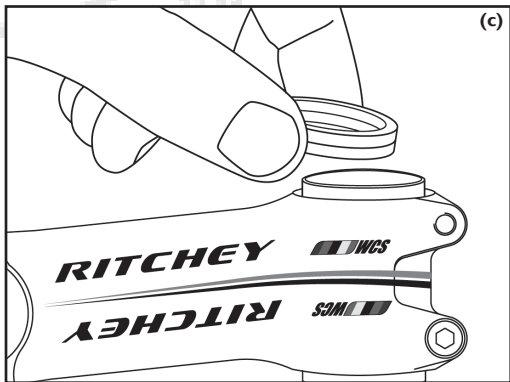
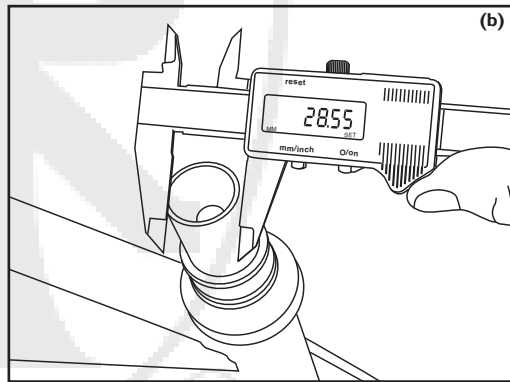

Réglage du jeu de direction Aheadset®

 Le réglage du jeu de direction requiert beaucoup d'expérience et de doigté et devrait être par conséquent effectué uniquement par votre revendeur agréé RITCHEY. Si vous souhaitez cependant procéder vous-même aux opérations de réglage, lisez auparavant la notice technique du jeu de direction et tenez compte du fait qu'un outillage spécial, comme par exemple une clé RITCHEY Torqkey, est nécessaire pour ce travail.

Desserrez les vis de serrage latérales de la potence de deux à trois tours. Vous ne devez pas desserrer les vis complètement.

Il vous est possible d'ajuster le jeu des roulements de la direction en tournant la vis du capuchon de potence (e). En tournant la vis dans le sens des aiguilles d'une montre, vous limitez le jeu des roulements, car la potence est alors poussée vers le bas et exerce une pression sur le jeu de direction ; En tournant la vis dans le sens inverse, vous augmentez au contraire le jeu. Si vous constatez un jeu dans la direction, serrez la vis du capuchon d'un quart de tour ou d'un demi-tour supplémentaire.

Vérifiez le fonctionnement du jeu de direction comme décrit dans la notice d'utilisation de votre vélo (f). Veillez à ne pas trop serrer le jeu de direction en le réglant, vous risqueriez sinon de l'abîmer.

 Ne serrez pas la vis trop fort, il s'agit d'une opération délicate de réglage ! Procédez au serrage par quarts de tour et n'oubliez pas de vérifier de temps en temps l'état du jeu.

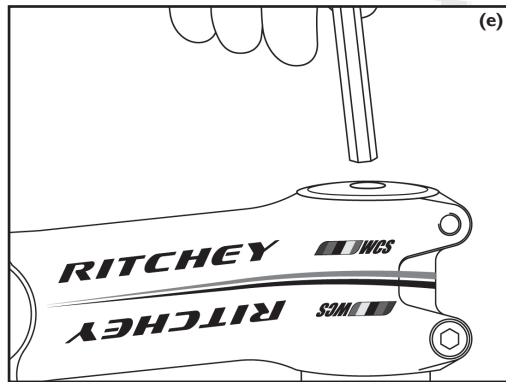
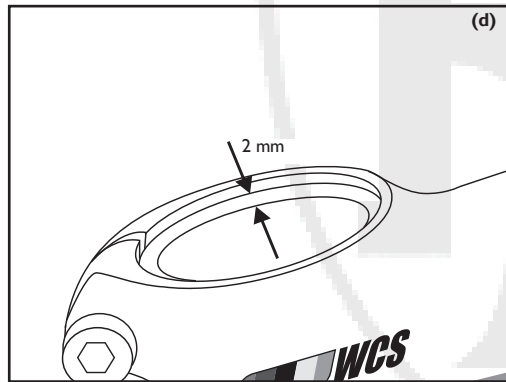

Une fois le jeu de direction correctement réglé, réajustez avec précision la potence dans le sens de la marche. Pour ce faire, prenez comme repère la roue avant alignée sur le cadre. Le cintre doit alors être exactement perpendiculaire au sens de la marche.

Serrez alternativement les deux vis de serrage de la potence à l'aide de la clé RITCHEY Torqkey. Avec une clé dynamométrique ordinaire, commencez par appliquer un couple de serrage minimum de 4 Nm (g). S'il s'avère que la potence n'est pas suffisamment fixée, augmentez le couple de serrage à 5 Nm ou serrez jusqu'au déclenchement de la clé RITCHEY Torqkey.

 Sur les pivots de fourche en carbone, assurez-vous qu'un dispositif d'ancrage approprié au matériau est logé à l'intérieur du pivot pour le réglage du jeu de direction. Tenez compte impérativement de la notice technique fournie par le fabricant de la fourche avant de procéder au serrage de la potence.

 Après avoir réglé le jeu de direction, vérifiez la fiabilité du serrage de la potence en calant la roue avant entre les jambes et en essayant de faire pivoter le cintre latéralement. Une potence mal serrée pourrait provoquer un accident.

 S'il n'est pas possible de fixer convenablement la potence sur la fourche en appliquant un couple maximum de 5 Nm et malgré l'application de pâte RITCHEY Liquid Torque sur les surfaces de contact, c'est que la potence et la fourche ne sont pas compatibles entre elles. Remplacez alors la potence par un modèle adéquat ou demandez conseil à votre revendeur RITCHEY.

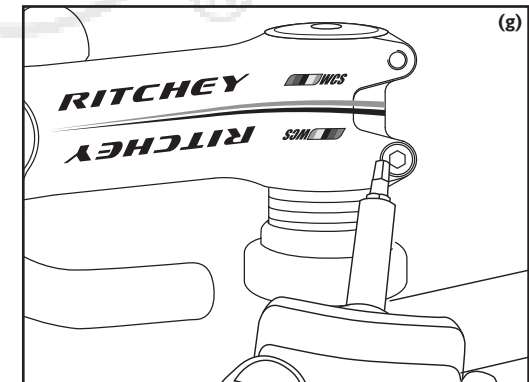
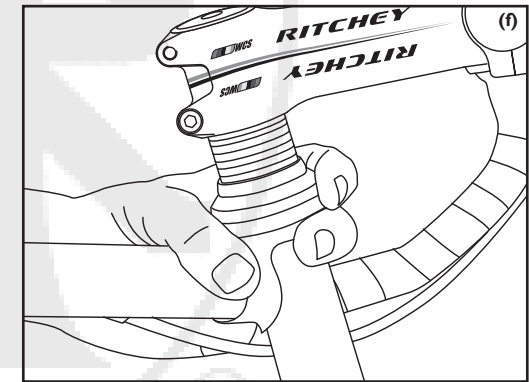

Montage du cintre

Avant d'entreprendre le montage du cintre, vérifiez toujours que la bride de fixation du cintre sur la potence choisie présente un diamètre adapté au passage du cintre.

Par exemple, seules les potences avec une bride de fixation de cintre d'un diamètre de 31,8 mm sont autorisées pour les cintres présentant un diamètre de 31,8 mm au niveau de leur fixation.

Installez et centrez votre nouveau cintre RITCHEY sur la bride de fixation de la potence de sorte que ses deux extrémités soient équidistantes de la potence. S'il n'est possible d'introduire le cintre dans la bride de fixation de la potence qu'en usant de beaucoup de force ou si vous constatez la présence d'un jeu entre les deux composants, consultez votre revendeur RITCHEY pour déterminer s'ils sont compatibles.

Les cintres de VTT, légèrement cintrés vers l'arrière, doivent être montés de sorte que l'angle du cintre favorise la position naturelle et ergonomique des mains. Vos poignets doivent reposer dans une position décontractée sur le cintre et ne doivent pas être tordus vers l'extérieur.

Sur les vélos de route, la partie basse et droite du cintre doit être parallèle au sol ou légèrement inclinée vers le bas.

Vissez à la main les vis de fixation du cintre de quelques tours, après avoir graissé leur pas de vis et leur tête. A l'aide d'une clé RITCHEY Torqkey ou d'une clé dynamométrique de qualité, vissez chacune des quatre vis jusqu'à ce que la fente entre le capot de fixation et le corps de la potence présente la même largeur constante en haut et en bas. Ce faisant, respectez les indications sur les couples de serrage prescrits (a).

Serrez ensuite les vis les unes après les autres en croix, c'est-à-dire alternativement et progressivement jusqu'à ce que vous ayez atteint avec la clé dynamométrique le seuil inférieur des couples de serrage recommandés.

Le couple de serrage maximum recommandé sur les potences RITCHEY à 4 vis est de 5 Nm (b). Utilisez pour le serrage la clé RITCHEY Torqkey et dans le doute, respectez toujours les valeurs indiquées sur le composant.

Vérifiez l'absence d'arêtes vives ou d'ébarbures sur les poignées de frein/dérailleur ou les poignées de frein. N'utilisez pas de poignées de frein et de dérailleur présentant des arêtes vives ou des ébarbures, car celles-ci pourraient endommager et entailler le cintre. Si vous découvrez des arêtes vives ou des ébarbures, faites vérifier les composants par votre revendeur RITCHEY. Celui-ci établira si le défaut peut être éliminé ou si un remplacement est nécessaire. Desserrez les vis de fixation autant que possible avant de glisser les poignées de frein et de dérailleur sur le cintre.

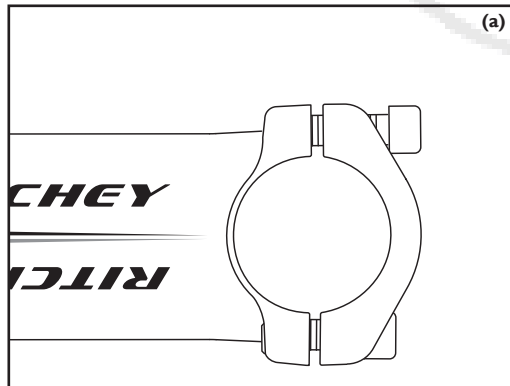

Sur les poignées combinant les commandes de frein et de dérailleur (Dual Control, Ergopower ou DoubleTap), démontez complètement le collier de fixation du corps de la poignée.

Serrez les vis d'abord légèrement, de sorte que vous puissiez encore bouger les poignées facilement. Ajustez les poignées dans la position souhaitée. Serrez ensuite les vis au couple prescrit afin de garantir une prise suffisante (c).

Ne tournez jamais les poignées sur un cintre après avoir commencé à serrer les vis de fixation. Vous risqueriez sinon de rayer la surface du cintre, d'abîmer sa finition et d'endommager le matériau.

 Lisez les notices techniques de tous les composants fournies par les fabricants avant de suivre les instructions.

 Ne raccourcissez jamais un cintre VTT en carbone en sciant ses extrémités. Le cintre est en effet renforcé dans les zones de serrage des poignées de frein et de dérailleur afin de résister aux forces qui s'y exercent. Raccourcir un cintre peut l'endommager de façon irréversible et entraîner un accident grave en conduite. Toute modification apportée à un composant en carbone RITCHEY entraîne automatiquement l'annulation de la garantie.

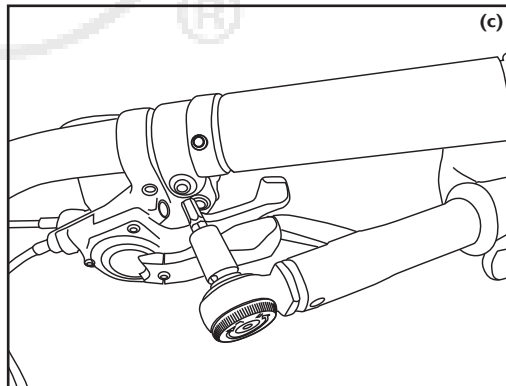
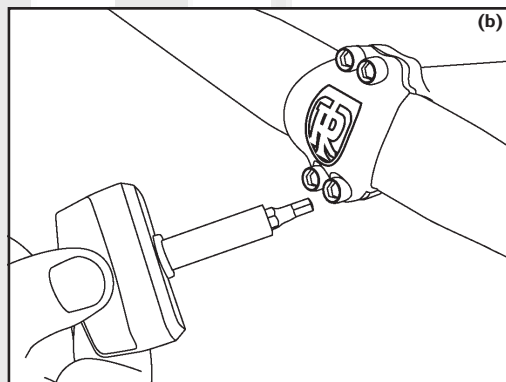

VTT : Réglage des poignées et des leviers

Tournez les poignées desserrées sur le cintre de sorte à ce qu'elles soient légèrement inclinées vers le bas. Asseyez-vous sur la selle et placez vos doigts sur les leviers de frein.

Assurez-vous que la main et l'avant-bras forment une ligne droite. Si c'est le cas, ajustez les manettes de dérailleur en conséquence (d) et serrez les vis de serrage des poignées de frein et de dérailleur aux couples de serrage recommandés.

Vélo de route : Réglage du cintre

Sur les vélos de route, la partie basse et droite du cintre doit être parallèle au sol ou légèrement inclinée vers le bas (e). Vérifiez si le cintre est correctement fixé sur la potence en essayant de le faire pivoter de bas en haut.

Le cintre ne doit pas pouvoir pivoter dans la potence (f). Ne dépassez jamais le couple de serrage recommandé par le fabricant.

Si le cintre peut encore pivoter dans la potence, vérifiez si toutes les vis de la bride de fixation ont été serrées au couple de serrage prescrit (5 Nm pour les vis de serrage sur les potences RITCHEY). Si chaque vis a été serrée à un couple de serrage de 5 Nm et que la force de serrage n'est cependant toujours pas suffisante, desserrez les vis, retirez le cintre de la potence et appliquez de la pâte RITCHEY Liquid Torque dans les zones de serrage.

Resserrez les vis une à une progressivement jusqu'à ce que le couple de serrage de 5 Nm soit atteint sur chacune. Si le cintre n'est toujours pas fixé sur la potence, demandez conseil à votre revendeur RITCHEY ou un mécanicien qualifié.

Corrigez éventuellement la position des poignées de frein et de dérailleur, comme décrit au chapitre « Montage du cintre ».

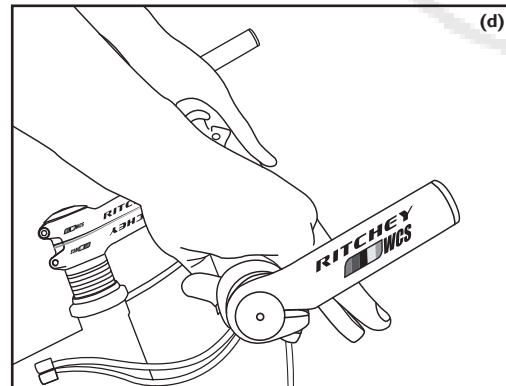

Montage des embouts de cintre

Les embouts de cintre permettent de varier la position des mains sur le cintre. Ils sont en général réglés de manière à fournir une prise confortable au cycliste quand celui-ci roule « en danseuse », c'est à dire quand il pédale en position debout sur le vélo.

Les embouts de cintre RITCHEY (« bar ends ») sont conçus pour être utilisés sur presque tous les cintres RITCHEY, que ceux-ci soient fabriqués en aluminium ou en carbone.

 L'utilisation d'embouts de cintre est cependant proscrite sur les cintres de VTT RITCHEY SuperLogic

Si vous souhaitez installer des embouts de cintre sur un cintre autre qu'un cintre RITCHEY, assurez-vous avant le montage que le cintre en question permet la pose d'embouts de cintre. En cas de doute, n'hésitez pas à demander conseil à votre revendeur RITCHEY.

 Le montage d'embouts de cintre sur un cintre inadapté, dont par exemple la faible épaisseur de paroi le rend inapte à supporter leurs contraintes spécifiques, pourrait entraîner une rupture du cintre et un accident.

Contrôlez si les zones de serrage des embouts de cintre ne présentent aucune ébarbure. N'installez pas d'embouts de cintre présentant des arêtes saillantes ou des ébarbures. Ils pourraient entailler et endommager d'autres composants. Si vous découvrez la présence d'arêtes saillantes ou d'ébarbures, adressez-vous à votre revendeur RITCHEY.

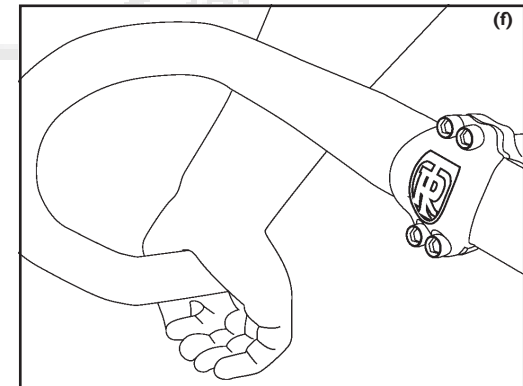
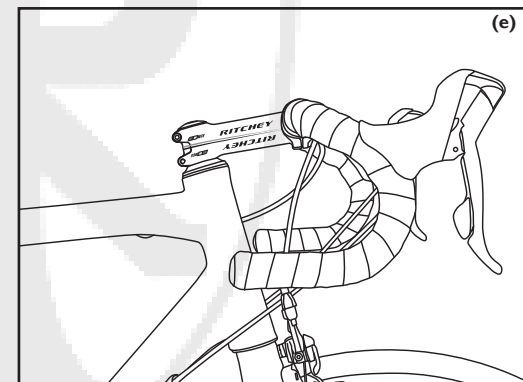

Desserrez les vis de serrage des poignées de frein et de dérailleur et déplacez-les en poussant sur les embouts de cintre jusqu'à ce que ceux-ci soient complètement glissés sur le cintre et puissent être fixés dessus. Découpez éventuellement les capuchons des poignées avant de les glisser sur le cintre.

N'utilisez pas de liquides ou de graisses pour désolidariser les poignées du cintre. Si nécessaire, utilisez à la place de l'air comprimé.

Desserrez les vis de fixation qui se trouvent sous les embouts de cintre de deux à trois tours.

Glissez les embouts sur les extrémités du cintre (a), ajustez-les à votre convenance et veillez à ce que les embouts soient positionnés au même angle des deux côtés (b). Tenez compte des indications de côté droit ou gauche qui pourraient être données sur les embouts.

Resserrez les vis par incréments de 0,5 Nm. Ne dépassez pas le couple de serrage maximum de 5 Nm sur les vis de serrage des embouts de cintre RITCHEY ou des embouts de cintre installés sur des cintres RITCHEY.

Respectez toujours les valeurs de couple indiquées sur les composants (c).

Réglage de la hauteur du cintre

La hauteur du cintre et la longueur de la potence déterminent l'inclinaison du buste (d). Si le cintre est positionné assez bas, le cycliste a une position aérodynamique sur son vélo et le poids de son corps porte davantage sur la roue avant. Une position fortement inclinée est cependant plus contraignante et inconfortable, les charges qui s'exercent sur les poignets, les bras, le buste et le cou étant plus importantes.

Demandez conseil à un expert qualifié pour ajuster votre position sur le vélo et prévenir ainsi les douleurs et l'inconfort à l'usage. Éventuellement, votre revendeur RITCHEY peut vous fournir, dans le cadre de notre programme FIT LOGIC BY RITCHEY, un aperçu des produits RITCHEY disponibles en différentes tailles et déterminer avec vous la position assise la mieux adaptée à vos convenances.

Potences Aheadset®

Ajustage de la hauteur au moyen d'entretoises (« spacer »)

Sur les systèmes de direction dénués de pas de vis, systèmes dits Aheadset®, la potence fait partie intégrante du système de direction. La potence peut être démontée et remontée pour une modification de la position assise. Vous devrez procéder ensuite à un nouveau réglage des roulements du jeu de direction. Tenez compte pour cela des indications données au chapitre « Réglage du jeu de direction ».

Un ajustage en hauteur de la potence est possible dans une mesure limitée, soit en modifiant la disposition des entretoises, soit en renversant la potence s'il s'agit d'un modèle réversible (e).

Dévissez complètement la vis de précontrainte du jeu de direction, sur le pivot de fourche (f), puis retirez le capuchon. Desserrez les vis de serrage sur les côtés de la potence, puis retirez la potence de la fourche. À présent, vous pouvez retirer les entretoises. Repositionnez les entretoises au-dessus ou au-dessous de la potence sur le pivot de fourche (g) pour ajuster le cintre à la hauteur souhaitée.

Contrôlez enfin la fixation correcte des composants comme décrit précédemment.

 Veillez au fait que la hauteur maximale des entretoises placées sous la potence ne doit pas dépasser 30 mm.

 Pour supprimer des entretoises, il est nécessaire de raccourcir auparavant le pivot de fourche. Cette modification est irréversible. Le raccourcissement du pivot de fourche est l'affaire d'un spécialiste. Faites effectuer ce travail seulement si vous êtes tout à fait sûr de la position souhaitée. Sinon, vous pouvez éviter de raccourcir le pivot de fourche en modifiant simplement la disposition des entretoises. Afin de déterminer votre position idéale, placez au-dessus de la potence le même nombre d'entretoises que celui que vous avez retiré sous la potence, ou vice-versa, et essayez le vélo.

 S'il n'est pas possible de fixer convenablement les embouts de cintre sur le cintre malgré l'application de pâte RITCHEY Liquid Torque sur les surfaces de contact, c'est que les embouts de cintre et le cintre ne sont pas compatibles entre eux. Remplacez l'un ou l'autre composant par un composant compatible.

 Respectez impérativement les couples prescrits pour le serrage des vis de la potence, du cintre, des embouts de cintre et des poignées de frein et de dérailleur.

 Le montage d'embouts de cintre inappropriés sur un cintre RITCHEY peut entraîner une rupture du cintre et provoquer un accident. Les cintres fortement conifés et les cintres en carbone sont incompatibles avec des embouts de cintre dans la plupart des cas. Demandez conseil à votre vélociste RITCHEY.

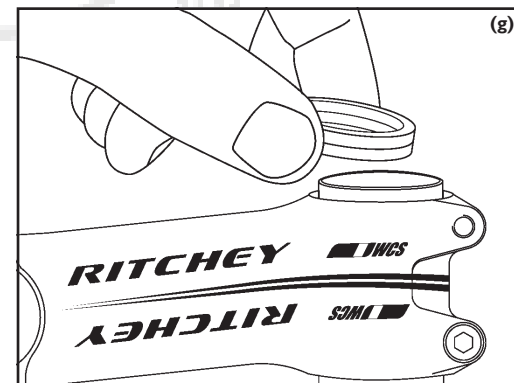
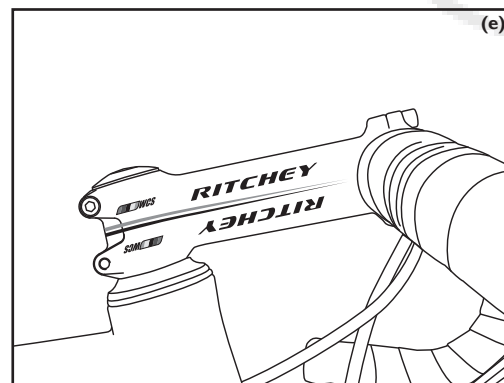
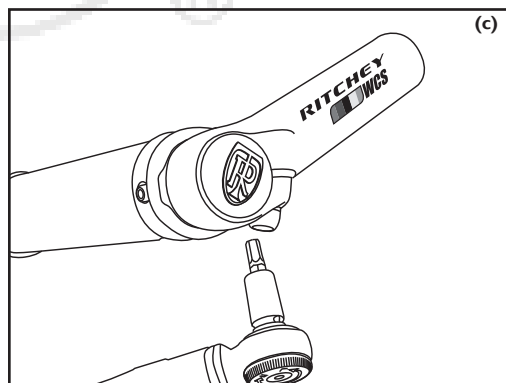
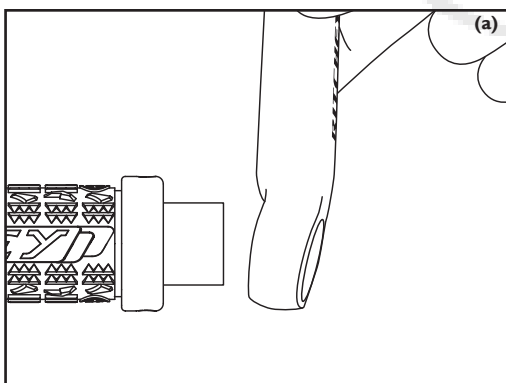
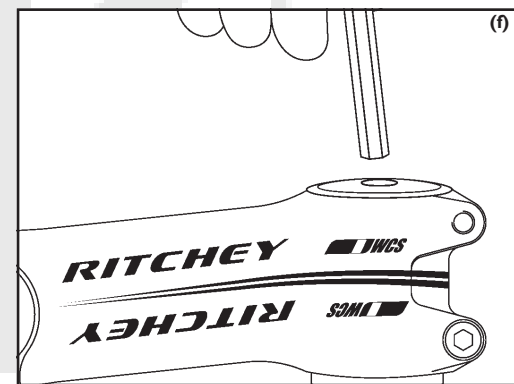
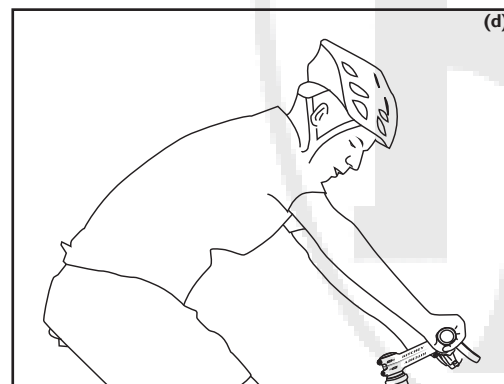
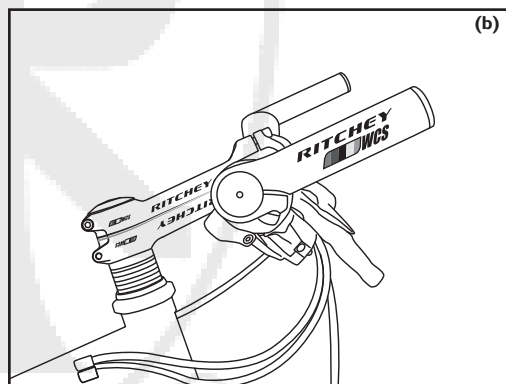

Potences réglables

Sur les potences réglables RITCHEY Aheadset® (a), il est possible d'ajuster la hauteur du cintre en modifiant l'angle d'inclinaison de la partie avant de la potence.

i Si vous ajustez la hauteur du cintre, vous devez également régler de nouveau le jeu de direction. Si vous n'êtes pas certain de savoir comment procéder, demandez conseil à votre revendeur RITCHEY.

Desserrez sur le côté de la potence la vis de réglage d'angle (b), jusqu'à ce que la denture n'ait plus prise et ouvrez la bride de serrage de la potence sur le pivot. Séparez les deux moitiés de la bride de sorte à pouvoir procéder à un nouveau réglage de la potence (c). Réassemblez les deux moitiés de la bride de sorte que la denture ait de nouveau prise dans le corps de la potence et réinsérez la vis. Resserrez celle-ci au couple de serrage recommandé (d).

Une fois fixée la position de la potence, vous devez également modifier la position du cintre comme décrit au chapitre « **Montage du cintre** ». Desserrez pour ce faire les vis de fixation du cintre sur la potence, tournez le cintre, puis resserrez les vis en appliquant un couple de serrage maximum de 5 Nm.

Procédez ensuite à un nouveau réglage du jeu de direction comme décrit dans le chapitre « **Réglage du jeu de direction** ».

i Notez qu'en modifiant la position de la potence, vous modifiez également la position du cintre ainsi que des poignées de frein et de dérailleur et, le cas échéant, la position des embouts de cintre. Corrigez la position du cintre comme décrit au chapitre « **Montage du cintre** ».

4 Veillez au serrage correct des vis de la potence et du cintre. Le non-respect des couples de serrage prescrits peut entraîner le détachement ou la rupture du cintre ou de la potence.

Montage et réglage des cintres aéro

Cintre WCS Carbon Hammerhead TT Base Bar

Le cintre WCS Carbon Hammerhead TT Base Bar est monté sur des potences normales comme décrit au chapitre « **Montage du cintre** ». Veillez à ce que les extrémités du cintre soient montées parallèles au sol ou légèrement inclinées vers le haut.

En principe, la longueur de la potence devrait être choisie plus courte que pour un cintre de vélo de route normal. Prenez le temps de déterminer pour vous la position convenable et demandez conseil à votre revendeur RITCHEY.

i Le cintre Hammerhead n'est pas compatible avec les poignées combinant les commandes de frein et de dérailleur de type Shimano Dual Control, Campagnolo Ergopower ou SRAM Double-Tap. Il requiert l'installation de commandes spéciales de frein et de dérailleur pour les courses contre la montre.

Desserrez les vis de serrage des brides placées sous le cintre et glissez les extensions dans les brides. Dans le cas d'extensions S-Bend, il est recommandé de les installer avec le logo RITCHEY orienté vers l'extérieur. Vous pouvez faire coulisser les extensions vers l'avant ou l'arrière pour atteindre la position assise souhaitée. Vous devez cependant veiller à ce qu'elles soient toujours complètement insérées par les brides. Serrez d'abord les vis de serrage des extensions légèrement, de sorte à pouvoir encore ajuster leur position.

Retirez les deux supports repose-bras en carbone et desserrez complètement les vis de serrage des deux brides de serrage sur le cintre. Enlevez les brides, disposez-les dans la position souhaitée sur la section elliptique du cintre et resserrez les vis de serrage à un couple de serrage maximum 5 Nm (e).

Remettez ensuite les supports repose-bras en carbone sur les brides et resserrez légèrement les vis qui les maintiennent en place. Déterminez à présent l'angle optimal des supports repose-bras en carbone, puis serrez les vis de maintien à un couple de serrage maximum de 5 Nm (f).

Dès que vous avez réglé la position assise optimale, serrez les vis de serrage des extensions par incrément d'un demi-tour jusqu'à ce que celles-ci soient fixées et ne puissent plus tourner sur elles-mêmes (g). Ne dépassez jamais le couple de serrage prescrit de 5 Nm.

Retirez enfin la feuille de protection des coussinets et collez ceux-ci dans la position souhaitée sur les supports repose-bras en carbone.

Les câbles de frein passent dans le cintre sur les premiers centimètres avant de sortir par l'orifice prévu à cet effet. Dans le cas de commandes de dérailleur placées aux extrémités des extensions, les conduites de câbles sont acheminées le long des extensions.

i Lisez les notices techniques des poignées de commande de frein et de dérailleur fournies par les fabricants avant d'entreprendre le montage d'après leurs instructions.

i Après que vous avez déterminé votre position assise optimale, il peut s'avérer nécessaire de raccourcir les extensions du cintre. Confiez impérativement ce travail à votre revendeur RITCHEY.

4 Assurez-vous que les extensions du cintre sont fixées sur toute la longueur possible des brides. Le cintre aéro risquerait sinon de céder durant son utilisation. **Risque d'accident !**

4 Enroulez du ruban de cintre RITCHEY autour des extensions aux endroits où reposent les mains, afin d'assurer une bonne prise.

Cintre WCS Carbon Interval Base Bar

Montez le cintre Interval Base Bar comme décrit au chapitre « **Montage du cintre** ». La section droite du cintre doit être à peu près parallèle au sol ou être légèrement inclinée vers le haut.

i Le cintre Interval Base Bar n'est pas compatible avec les poignées combinant les commandes de frein et de dérailleur de type Shimano Dual Control, Campagnolo Ergopower ou SRAM Double-Tap. Il requiert l'installation de commandes de freins et de dérailleurs spéciales pour courses contre la montre.

Les câbles de frein passent dans le cintre sur les premiers centimètres avant de sortir par l'orifice prévu à cet effet. Dans le cas de commandes de dérailleur placées aux extrémités des extensions, les conduites de câbles sont acheminées le long des extensions.

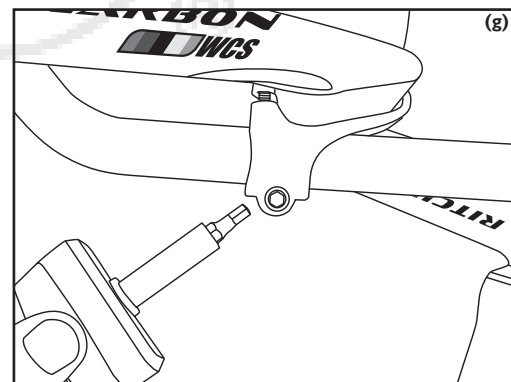
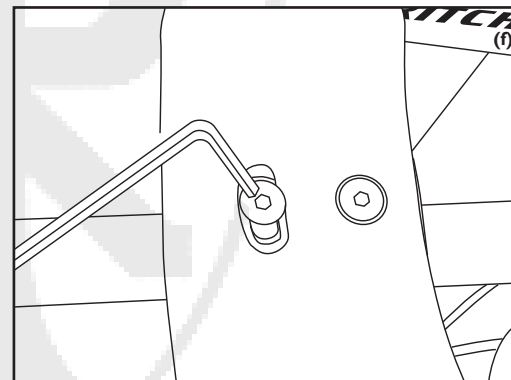
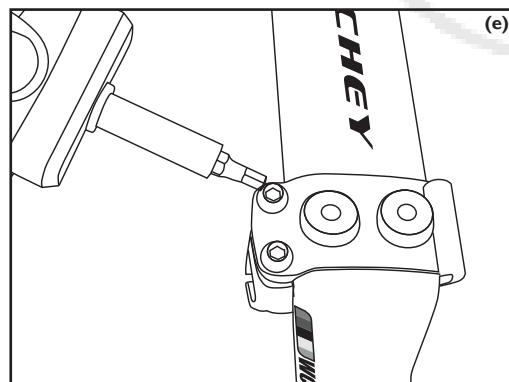
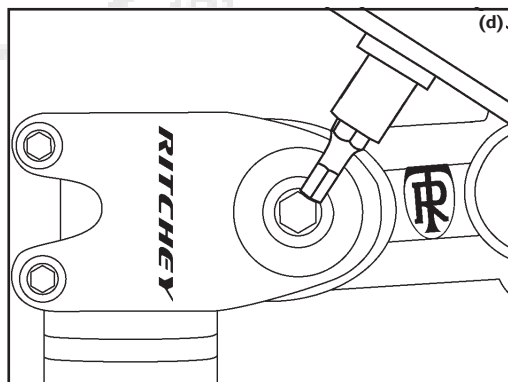
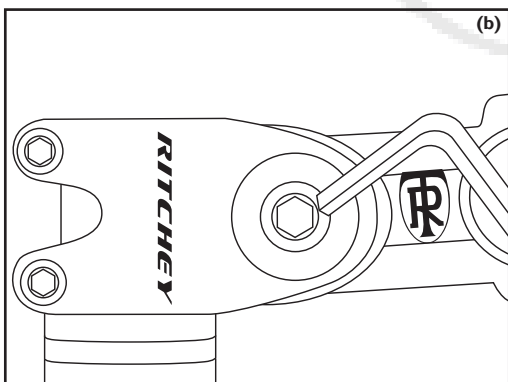
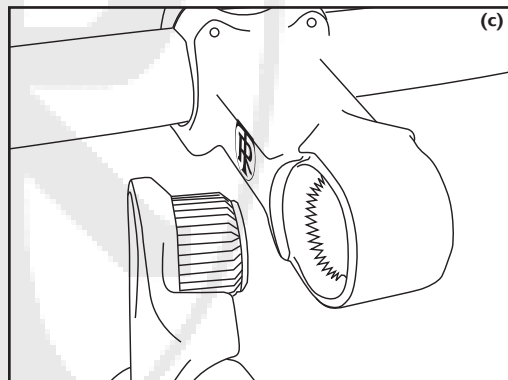
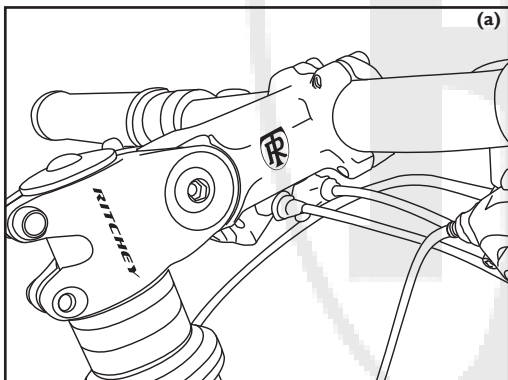

Cintre Pro Base Bar

Montez le cintre Pro Base Bar comme décrit au chapitre « **Montage du cintre** ». La section droite du cintre doit être à peu près parallèle au sol ou être légèrement inclinée vers le haut.



Le cintre Pro Base Bar est compatible avec les poignées combinant les commandes de frein et de dérailleur de type Shimano Dual Control, Campagnolo Ergopower ou SRAM Double-Tap. La plupart des poignées combinant les commandes de frein et de dérailleur sont aussi compatibles avec le cintre Interval Base Bar, de même que la plupart des commandes de dérailleur en bout de cintre sont compatibles avec les extensions aéro RITCHEY. Veuillez consulter, pour vous en assurer, les notices techniques respectives.

Il est recommandé de faire passer les conduites de frein sur la partie avant du cintre, comme c'est le cas habituellement. Les conduites de dérailleur peuvent être introduites dans le cintre par l'orifice situé sur le côté extérieur, passer dans le coude, puis sortir par l'orifice situé sous le cintre. Il est aussi envisageable d'installer les conduites de dérailleur parallèlement aux conduites de frein. Dans le cas de commandes de dérailleur placées aux extrémités des extensions, les conduites de câbles sont acheminées le long des extensions. Vous pouvez combiner les cintres WCS Carbon Interval Base Bar et Pro Base avec les repose-bras WCS „Wedge“ Carbon-Alloy et WCS „Sliver“ Carbon-Alloy.



Lisez les notices techniques des poignées de commande de frein et de dérailleur fournies par les fabricants avant d'entreprendre le montage d'après leurs instructions.

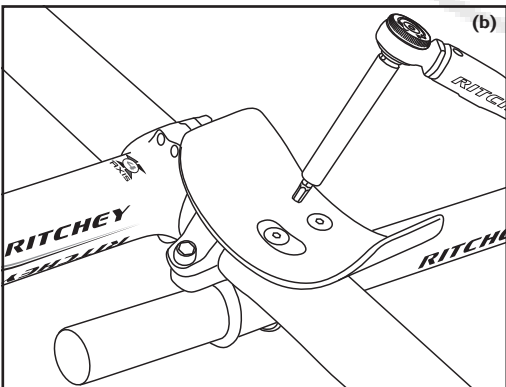
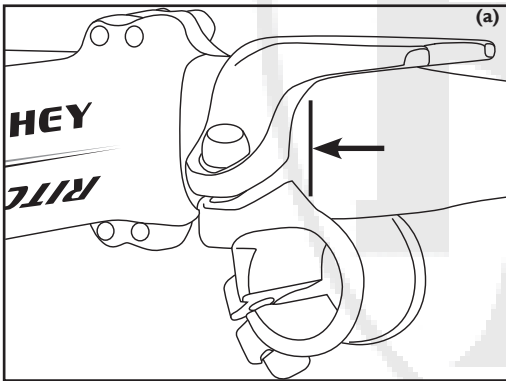

Montage des repose-bras WCS « Wedge » Carbon-Alloy

Dévissez complètement les vis de fixation des repose-bras Wedge sur le cintre. Sur les deux repose-bras, séparez les deux éléments de la bride de fixation au cintre, positionnez-les sur la section centrale cylindrique du cintre (a), puis accrochez ensemble leur partie avant et serrez légèrement les vis de fixation. Veillez à ce que les plates-formes sur lesquelles reposent les supports repose-bras en carbone soient orientées vers l'extérieur et que les vis de fixation des extensions sous le cintre soient serrées vers l'intérieur.

Desserrez les vis de fixation des extensions et glissez les extensions dans les brides. Dans le cas d'extensions S-Bend, il est recommandé de les installer avec le logo RITCHEY orienté vers l'extérieur. Vous pouvez faire coulisser les extensions vers l'avant ou l'arrière pour atteindre la position assise souhaitée. Vous devez cependant veiller à ce qu'elles soient toujours complètement enserrées par les brides. Serrez d'abord les vis de serrage des extensions légèrement, de sorte à pouvoir encore ajuster leur position.

Retirez les deux supports repose-bras en carbone et déterminez leur position optimale. À l'aide des vis avant, vous pouvez déterminer l'écartement des bras. Avec les vis arrière, vous pouvez varier l'angle du support repose-bras. Resserrez les vis de maintien à un couple de serrage de 3 à 4 Nm au maximum (b).

Dès que vous avez réglé la position assise optimale, serrez les vis de fixation des repose-bras sur le cintre en appliquant un couple de serrage de 6 à 7 Nm au maximum. Puis serrez les vis de serrage des extensions par incréments d'un demi-tour jusqu'à ce que celles-ci soient fixées et ne puissent plus tourner sur elles-mêmes (c). Ici aussi, ne dépassez jamais le couple de serrage prescrit de 4 à 5 Nm au maximum.

Retirez enfin la feuille de protection des coussinets et collez ceux-ci dans la position souhaitée sur les supports repose-bras en carbone.

Si après un essai vous avez trouvé la position assise qui vous convient, marquez avec un marqueur l'endroit sur les deux extensions où celles-ci doivent être sciées. Démontez les deux extensions et sciez-les au niveau du marquage. Ébarbez la bordure des coupes et remontez les extensions comme décrit plus haut.



Assurez-vous que les extensions du cintre sont fixées sur toute la longueur possible des brides sous les repose-bras « Wedge ». Le cintre aéro risquerait sinon de céder durant son utilisation. **Risque d'accident !**

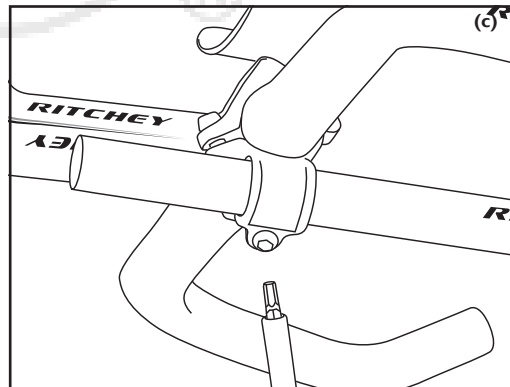

Montage des repose-bras WCS « Sliver » Carbon-Alloy

Dévissez complètement les vis de fixation des repose-bras Sliver sur le cintre. Retirez l'élément inférieur de la bride de fixation au cintre, positionnez les repose-bras et les demi-brides sur la section centrale cylindrique du cintre (d) et serrez légèrement les vis de fixation. Veillez à ce que les plates-formes sur lesquelles reposent les supports repose-bras en carbone, ainsi que les vis de fixation des extensions soient sur le côté extérieur.

Desserrez les vis de fixation des extensions et glissez les extensions dans les manchons jusqu'en butée. Dans le cas d'extensions S-Bend, il est recommandé de les installer avec le logo RITCHEY orienté vers l'extérieur. Il n'est pas possible de faire coulisser les extensions vers l'avant ou l'arrière pour atteindre la position assise souhaitée. Si nécessaire, les extensions peuvent être raccourcies. Confiez impérativement ce travail à votre revendeur RITCHEY.

Retirez les deux supports repose-bras en carbone et déterminez leur position optimale. Le modèle „Sliver“ vous offre cinq possibilités de réglage pour l'écartement des bras mais ne permet pas de varier leur position angulaire. Ajustez les repose-bras dans la position souhaitée et resserrez les deux vis à un couple de serrage de 3 à 4 Nm au maximum (e).

Dès que vous avez réglé la position assise optimale, serrez les vis de fixation des repose-bras sur le cintre en appliquant un couple de serrage de 6 à 7 Nm au maximum. Veillez à ce que les fentes de serrage aient la même largeur devant et derrière. Puis serrez les vis de serrage des extensions par incréments d'un demi-tour jusqu'à ce que celles-ci soient fixées et ne puissent plus tourner sur elles-mêmes (f). Ici aussi, ne dépassez jamais le couple de serrage prescrit de 3 à 4 Nm au maximum.

Retirez enfin la feuille de protection des coussinets et collez ceux-ci dans la position souhaitée sur les supports repose-bras en carbone.



Assurez-vous que les extensions sont enfoncées jusqu'en butée dans les manchons de fixation des repose-bras « Sliver ». Le cintre aéro risquerait sinon de céder durant son utilisation. **Risque d'accident !**

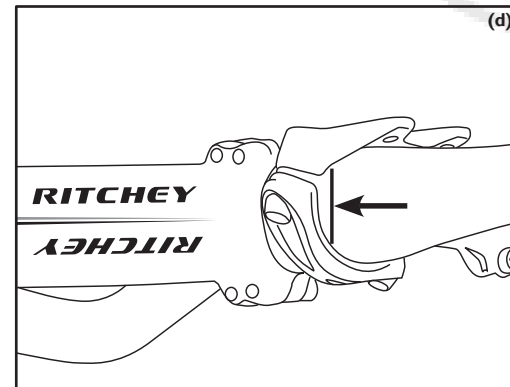

Assurez-vous que les brides de fixation sont serrées complètement sur la section centrale cylindrique du cintre et pas plus loin à l'extérieur (a+d). Ce n'est que de cette manière que vous pourriez garantir une fixation fiable des extensions aéro. **Risque d'accident !**



RITCHEY propose quatre modèles différents d'extensions : deux modèles en carbone (Carbon TT S-Bend Extension 340 mm et Carbon TT 376 mm Extension Straight) et deux modèles en aluminium (Pro Alloy TT Extension S-Bend 400 mm et WCS Alloy TT Extension L-Bend).



Après que vous avez déterminé votre position assise optimale, il peut s'avérer nécessaire de raccourcir les extensions du cintre. Confiez impérativement ce travail à votre revendeur RITCHEY.



Sur les extensions en carbone RITCHEY la douille en aluminium est prévue pour monter les manettes de dérailleur. Ne raccourcissez pas ici !



Enroulez du ruban de cintre RITCHEY autour des extensions aux endroits où reposent les mains, afin d'assurer une bonne prise.



Veillez à ce que les zones de serrage soient entièrement exemptes de graisse, si l'une des surfaces de contact est en carbone. Si vous installez des composants en carbone, utilisez RITCHEY Liquid Torque qui vous permettra d'augmenter la friction jusqu'à un niveau satisfaisant.

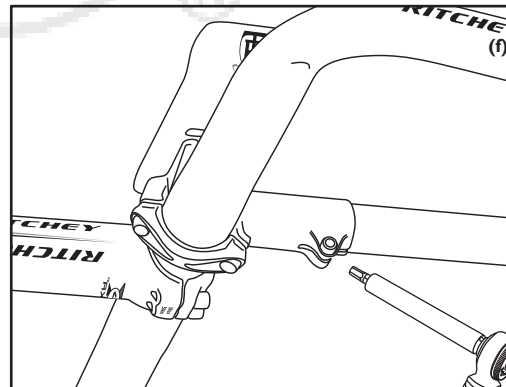
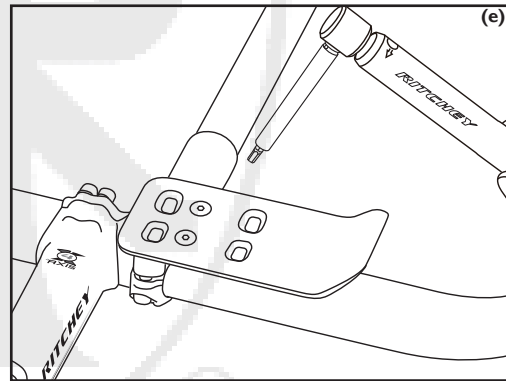

Poignées et ruban de cintre

Les poignées et les rubans de cintre n'apportent pas seulement un meilleur confort mais permettent aussi une meilleure prise sur le cintre et sont donc importants pour la sécurité.

Assurez-vous que les poignées et les rubans de cintre sont en bon état d'utilisation. Remplacez dès que possible des poignées ou des rubans de cintre usés ou trop salies.

Montage des poignées

Les poignées de cintre RITCHEY ne doivent être installées que sur des cintres exempts de graisse et d'huile, afin de garantir un positionnement correct et durable.

- 1) Les poignées munies de vis de fixation peuvent être tout simplement glissées sur le cintre. Veillez à ce que le dispositif de serrage soit placé à l'extrémité du cintre. Une fois la poignée positionnée correctement sur le cintre, serrez les vis pour maintenir la poignée en place. Ne dépassez jamais le couple de serrage maximum de 3 Nm (a).
- 2) Toutes les autres poignées RITCHEY adhèrent sous l'effet de leur propre tension élastique et du frottement entre la poignée et le cintre. Le plus simple pour installer ces poignées est de recourir à l'air comprimé. Celui-ci permet d'élargir légèrement les poignées et de les glisser facilement sur le cintre. Si vous ne disposez pas de compresseur pneumatique, adressez-vous pour le montage à votre revendeur RITCHEY.

Nous déconseillons l'emploi de lubrifiants, comme la laque pour cheveux, car ceux-ci peuvent entraîner plus tard le pivotement des poignées sur le cintre.

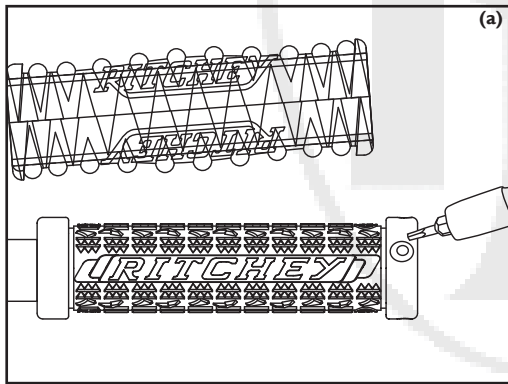

Sur tous les types de poignées dont l'extrémité extérieure est ouverte, il vous est recommandé d'introduire aux extrémités du cintre les bouchons fournis. Ceci permet de prévenir ou de réduire les dommages et les blessures en cas d'accident.



Veillez lors du montage à ce que le cintre soit exempt de matières grasses et n'utilisez aucun liquide ou substance chimique pour vous aider.

Pose du ruban de cintre

Nettoyez le cintre et retirez éventuellement les saletés adhérentes, les restes de colle ou des résidus de graisse.

Commencez l'enroulement du ruban à une des extrémités ouvertes du cintre, dans sa partie basse. Au départ le ruban doit dépasser nettement d'une longueur d'un tour (b).

Enroulez le ruban sur le cintre en progressant de biais vers le haut, de manière à ce que le ruban soit recouvert à chaque tour sur la moitié de sa largeur. Maintenez le ruban tendu pendant toute l'opération et retirez le papier protégeant la partie autocollante au fur et à mesure de votre progression.

Placez un morceau découpé de ruban sur le collier de fixation de la poignée de frein, afin de recouvrir celui-ci intégralement quand vous enroulerez le ruban à son niveau. Continuez d'enrouler le ruban de manière uniforme jusqu'à ce que vous parveniez à la manchette du cintre, plus épaisse. Fixez le ruban avec du chatterton.

Poussez le ruban qui dépasse du cintre dans l'extrémité ouverte du cintre et obturez celle-ci à l'aide d'un bouchon de cintre. Répétez l'opération de l'autre côté.

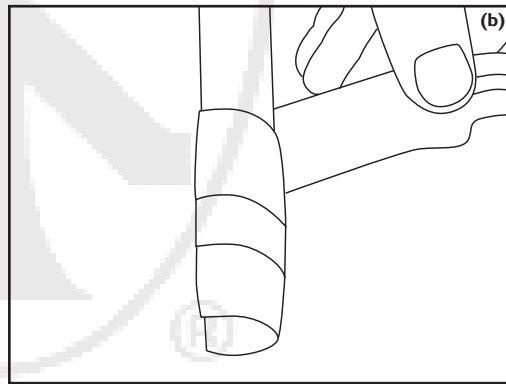

RITCHEY International
Via Cantonale 2
CH- 6916 Grancia-Lugano

RITCHEY Design Inc. Taiwan Branch
22-1, #123 Chungang Rd. Sec 3
Taichung 407
Taiwan R.O.C.

RITCHEY Corporate HQ's
620 Spice Island Drive
Sparks, NV 89431

RITCHEY Design Inc.
Sales & Warranty Office
575 Old County Road
San Carlos, CA 94070

Veillez contacter votre distributeur national. Vous trouverez une liste sous www.ritcheylogic.com.

Garantie légale contre les vices cachés

En vertu de la loi européenne de protection du consommateur, l'acheteur dispose des droits entiers et statutaires de garantie pendant les deux premières années à compter de la date d'achat. En Amérique du Nord, ces droits s'appliquent pendant la première année à compter de la date d'achat. Selon ces lois, votre revendeur est tenu de vous garantir un produit exempt de défauts susceptibles d'affecter sa valeur ou sa fiabilité.



Cette loi européenne assurant une garantie de deux ans n'est valable que dans les pays où les réglementations européennes s'appliquent. Renseignez-vous auprès de votre revendeur sur les réglementations en vigueur dans votre pays.

Les réclamations de garantie seront seulement acceptées si le vélo a uniquement été utilisé dans le but prévu (voir section «**Avant votre première sortie – Utilisation spécifique**»).

Sont exclus de la garantie les dommages occasionnés par l'usure (des rubans et des poignées), la négligence (entretien et maintenance insuffisants), les chutes, une sollicitation excessive causée par un chargement trop important, par un montage et un traitement inappropriés, de même que par des modifications apportées aux composants.

Suivez exactement toutes les notices de montage et les instructions complémentaires fournies par les fabricants des produits utilisés conjointement avec les produits RITCHEY. Respectez en particulier les indications de couples de serrage ainsi que les procédures d'entretien décrites. Vérifiez dans toutes les notices techniques accompagnant les produits RITCHEY les procédures et les vérifications à suivre énumérées dans la présente notice d'utilisation. Tenez compte également de toutes les autres notices qui peuvent être fournies avec les produits RITCHEY. Conservez toutes les notices techniques des composants impliquant votre sécurité, comme les cintres, les embouts de cintre, etc.

Votre revendeur RITCHEY se tient à votre disposition pour répondre avec compétence à toutes les questions relatives aux sujets présentés dans cette notice d'utilisation. Pour permettre le traitement de votre réclamation, vous devez être en mesure de présenter le bon d'achat de votre produit RITCHEY.

En cas de constatation d'un vice de fabrication ou d'une demande de recours en garantie, veuillez-vous adresser comme interlocuteur au revendeur auprès duquel vous avez acquis votre produit RITCHEY. RITCHEY a établi des conventions exclusives avec tous ses distributeurs concessionnaires pour le règlement des recours en garantie. Si vous n'avez pas acquis votre produit RITCHEY auprès d'un revendeur RITCHEY agréé mais, par exemple, sur un site web de ventes aux enchères, vous ne pouvez faire valoir aucun droit auprès de RITCHEY et devez vous adresser au vendeur respectif.

Remarques concernant l'usure

Les composants de vélo sont soumis à une usure liée à leur utilisation et qui varie selon l'entretien et la maintenance auxquels ils sont soumis, ainsi que selon l'usage du vélo et son exposition aux conditions extérieures, comme par exemple, la pluie, la boue, la poussière et le sable. Certains composants requièrent une maintenance et un entretien régulier, ce qui ne les empêchera pas d'atteindre tôt ou tard leur limite d'usure en fonction de leur fréquence et de leurs conditions d'utilisation, malgré le meilleur programme d'entretien qui soit.

La garantie ne tient pas compte de l'usure des composants RITCHEY suivants, liée à la nature même de leur fonction :

les caoutchoucs des poignées ainsi que le ruban de cintre, qui sont exposées aux chocs, à l'abrasion et à l'encrassement.

Garantie volontaire du fabricant

Les produits RITCHEY ont été développés et fabriqués avec le plus grand soin et ont subi de nombreux tests. Nos produits sont examinés dans le cadre de nos procédures de contrôle de qualité pour répondre à des normes strictes, ainsi que par des laboratoires d'essai externes et indépendants.

Pour le marché de l'Union Européenne, nous accordons, indépendamment de la réglementation légale, la garantie volontaire que votre produit RITCHEY est exempt de défauts pendant deux ans à compter de la date d'achat.

Pour le marché nord-américain, nous accordons, indépendamment de la réglementation légale, une garantie volontaire contre les vices et défauts de fabrication valable un an à compter de la date d'achat. (La garantie ne s'applique pas aux poignées et au ruban de cintre, comme mentionné plus haut).

La garantie du fabricant s'applique uniquement aux réclamations faites par le premier acquéreur, qui doit présenter le bon d'achat, sur lequel doivent figurer la date de l'achat, l'adresse du revendeur et la désignation du modèle. L'utilisation du produit conforme à l'usage prévu est la condition préalable permettant d'accéder à la garantie.

Cette garantie ne couvre pas les dommages consécutifs à l'usure,

- la négligence (soin et entretien insuffisants),
- les accidents,
- une sollicitation excessive causée par une surcharge,
- un montage et un traitement inapproprié,
- une modification des composants (par exemple, le raccourcissement du cintre).



Les instructions de ce manuel et de tous les autres manuels RITCHEY sont soigneusement conçues pour maximiser la durée de vie des produits RITCHEY. Toute garantie est annulée si les instructions d'installation sont ignorées et/ou si les inspections et les intervalles de maintenance réguliers sont négligés.

En cas de recours à la garantie, RITCHEY se réserve le droit de remplacer le composant incriminé par le modèle correspondant dans le coloris actuel, ou, si un tel modèle n'est pas disponible, par un modèle de qualité supérieure. La garantie ne couvre pas les coûts d'assemblage et de réinstallation ou tout autre nouvel accessoire qui pourrait être requis (par ex. suite à une modification des cotes).

La garantie n'inclut pas les coûts de main d'œuvre et de transport, ni les coûts ultérieurs entraînés par des défauts.

En cas de défaut décelé, adressez-vous toujours à votre revendeur RITCHEY comme interlocuteur.

Nous nous réservons le droit de modifier les détails techniques dans le présent texte et les illustrations.

© Toute reproduction, traduction et copie ou utilisation autre, même partielle, et sur des médias électroniques, est interdite sans autorisation préalable écrite.

Texte et conception :

Zedler – Institut für Fahrradtechnik und -Sicherheit GmbH
www.zedler.de

Édition 2, mars 2011